

## Pembentukan Model Toleransi Beragama Belia Pelbagai Etnik di Malaysia

*(The Development of Religious Tolerance Model Among Multiethnic Youth in Malaysia)*

FAZILAH IDRIS, KHADIJAH MUDA DAN KHAIRUL ANWAR MASTOR

### ABSTRAK

*Kajian ini bertujuan untuk mengkaji pembentukan model toleransi beragama belia pelbagai etnik di Malaysia. Beberapa konstruk dalam membentuk model toleransi beragama dikenalpasti melalui teori dan kajian-kajian lepas. Seramai 500 orang belia dari etnik Melayu, Cina dan India dari negeri Selangor, Melaka, Negeri Sembilan, Perak dan Johor dipilih sebagai responden kajian. Data dikumpul melalui edaran soal selidik dengan menggunakan soal selidik Toleransi Sosio-Agama dan pembentukan model berasaskan kepada teori tingkahlaku terancang. Kesahan dan kebolehpercayaan data ditentukan oleh ujian rintis dan nilai Cronbach Alpha bagi setiap item dan konstruk. Data dianalisis secara deskriptif dan statistik inferensi, iaitu Structural Equation Modeling (SEM) digunakan dalam membentuk model toleransi beragama yang sepadan. Data kajian turut menjalani proses Confirmation Factor Analysis (CFA) untuk memastikan data yang digunakan mempunyai kebolehpercayaan yang memenuhi syarat dan boleh digunakan untuk pengukuran dan penstrukturan model. Hasil dapatan menunjukkan bahawa model toleransi beragama mencapai tahap kesepadanan apabila beberapa konstruk dan item dibuang dan konstruk yang sepadan adalah sikap dan persepsi menyumbang kepada tingkahlaku toleransi beragama. Namun, kedua-dua faktor ini hanya menyumbang sebanyak 41% sahaja dalam tingkahlaku responden terhadap toleransi beragama. Ini bermakna, selain daripada sikap dan persepsi, beberapa faktor lain perlu dikaji dalam memberi pengaruh kepada tingkahlaku toleransi beragama. Implikasi daripada kajian ini menunjukkan bahawa golongan belia perlu sentiasa didedahkan dengan pergaulan dan interaksi dengan kaum yang berbeza agar tingkahlaku toleransi antara penganut yang berbeza dapat dikekalkan. Sikap-sikap negatif seperti prasangka buruk, sterotaip negatif, prejudis, rasisme, diskriminasi dan etnosentrisme perlu dijauhi dan dielakkan agar keharmonian dalam perbezaan dapat dikekalkan.*

*Kata kunci: Toleransi beragama; belia pelbagai etnik; pembentukan model; persepsi; tingkahlaku*

### ABSTRACT

*The purpose of this paper is to study the development of religious tolerance model among multi-ethnic youths in Malaysia. A few constructs are identified to develop religious tolerance model through past researchs and theory. The samples consist of 500 youths among Malay, Chinese and Indian from five different states in Malaysia: Selangor, Melaka, Negeri Sembilan, Perak and Johor. Data were collected using Socio-religious tolerance questionnaire and the development model is based on planned behaviour theory. The data of validity and reliability are determined by pilot test and Cronbach Alpha for every item and construct. Data were analyses in descriptive and statistical inference, which is Structural Equation Modeling (SEM) is used in develop religious tolerance model fit. Before data was analysed, the data will go through to Confirmation Factor Analysis (CFA) to make sure the data is reliable to use and can proceed to measurement and structural model. The results show that religious tolerance model is fit when some items and constructs are deleted. The religious tolerance model shows that perception and attitude contribute to religious tolerance behaviour. However, both of these two factors only contribute to 41% towards respondents' religious tolerance behaviour. This findings indicate that, other than attitude and perception factors, there are others factor need to identify in contribute to religious tolerance behaviour. The implications of this study, Malaysians need to be exposed*

*thoroughly to the association and interaction between people of other faiths or ethnics. Bad attitudes such as prejudice, stereotype, prejudice, racism, discrimination and ethnocentrism should be avoided to keep harmony living.*

*Keywords: Religious tolerance; multiethnic youth; model development; perception; behaviour*

## LATAR BELAKANG KAJIAN

Malaysia merupakan sebuah Negara yang terdiri daripada masyarakat majmuk sebagaimana yang dilaporkan oleh Jabatan Perangkaan Malaysia (2011). Pelbagai agama, etnik dan budaya dapat dilihat di Negara ini. Kepelbagaian dan perbezaan ini perlu diuruskan dengan baik dan cermat untuk mengelakkan daripada teretusnya konflik dalam kalangan masyarakat Malaysia. Atas dasar ini, isu toleransi antara agama dan etnik sering dibincang dan diperdebatkan untuk mengekalkan keharmonian dan keamanan Negara (Ahmad Tarmizi Talib dan Sarjit S. Gill 2012). Pelbagai kajian dalam dan luar negara telah dijalankan oleh penyelidik dengan pelbagai latar belakang dalam membincangkan tentang toleransi antara agama dan etnik (Fazilah Idris et al. 2008; Fazilah 2008; Ahmad Tarmizi Talib and Mohd Mahadee Ismail 2006; Azizan Baharuddin et al. 2014; Ahmad Tarmizi Talib et al. 2013; Ahmad Tarmizi Talib 2013; Muhammad Ridhuan Tony Lim Abdullah et al. 2016; Jaffary Awang and Yusri Mohamad Ramli 2011a; Mutsalim Khareng and Jaffary Awang 2014; Jaffary Awang and Yusri Mohamad Ramli 2011b; Mu'alim, Jaffary Awang, and Ibrahim Abu Bakar 2015; Khadijah Mohd Khambali @ Hambali and Mohd Herzali Mohd Haled 2008; Nur Farhana Abdul Rahman and Khadijah Mohd Khambali@Hambali 2013; Khadijah Muda 2015; Khadijah Muda, Khairul Anwar Mastor, and Fazilah Idris 2015; Gieling, Thijs, and Verkuyten 2012; Ahmad et al. 2013; Berggren and Nilsson 2015; Mohd Arip Kasmoo et al. 2015; Van Der Walt 2016). Daripada kajian-kajian ini menunjukkan walaupun ramai penyelidik yang mengkaji toleransi beragama, namun tidak ramai penyelidik-penyelidik dalam dan luar negara yang mengkaji tentang kesahan ukuran toleransi beragama serta kesepadanan konstruk yang digunakan dalam mengkaji toleransi beragama. Penyelidik-penyelidik lepas yang mengkaji toleransi beragama menggunakan pendekatan kuantitatif telah mengukur toleransi beragama menggunakan soal selidik yang dibangunkan sendiri tanpa melalui proses kesahan dan kebolehpercayaan menggunakan analisis faktor pengesahan (CFA) terlebih dahulu

(Muhammad Ridhuan Tony et al. 2016; Mohd Arip et al. 2015; Ahmad Tarmizi & Mohd Mahadee 2006; Ahmad Tarmizi 2010; Ahmad Tarmizi, Sarjit, Zaid et al. 2013). Van Der Walt (2014) turut tampil mengukur toleransi beragama, namun ia hanya menjurus ke arah pendidikan.

Oleh itu, kajian ini dijalankan dengan memfokuskan kepada pembentukan model toleransi beragama, di mana konstruk yang telah sedia ada dan konstruk baru akan disahkan dan diuji kebolehpercayaan serta ditentukan kesepadannya dalam membentuk model toleransi beragama belia di Malaysia. Toleransi beragama dalam konteks kajian ini adalah sikap, persepsi, kesediaan dan tingkahlaku seseorang dalam menghormati penganut agama lain yang berada dalam persekitaran yang sama untuk mengamalkan kepercayaan masing-masing.

## TOLERANSI BERAGAMA

Ahmad Tarmizi Talib et al. (2013) mendefinisikan toleransi beragama sebagai sikap dan tindakan yang membenarkan dan menerima perbezaan beragama dalam sesebuah masyarakat tanpa diskriminasi dan prejudis. Walau bagaimanapun, dalam mengamalkan sikap bertoleransi dengan penganut agama lain Islam telah mempunyai prinsip iaitu tidak melanggar garis panduan yang telah ditetapkan syariat (Nur Farhana Abdul Rahman dan Khadijah Mohd Khambali@Hambali 2013). Agama Islam bukan sekadar membenarkan, malah menggalakkan penganutnya mengamalkan sikap bertoleransi dengan penganut agama lain. Namun bukan bermaksud untuk membenarkan penganutnya mengakui kebenaran agama lain sebagaimana dalam surah Al-Kafirun ayat 6 yang bermaksud "bagi kamu agama kamu, dan bagiku agamaku". Khadijah Mohd Khambali @ Hambali dan Mohd Herzali Mohd Haled (2008) menjelaskan bahawa ayat ini bermaksud

"Setiap penganut agama boleh mengamalkan keyakinan ajaran masing-masing dan dalam pada masa yang sama mereka tidak boleh mengganggu hak pegangan, kepercayaan dan cara hidup penganut agama lain. Kenyataan ini bukanlah bermaksud Islam mengakui

kebenaran doktrin dan falsafah ajaran yang terkandung di dalam agama lain. Sebaliknya Islam sekadar mengiktiraf kewujudan agama-agama lain di dunia ini sebagai suatu *sunnatullah*” (hlm 84).

Yusuf Al-Qaradhawi (2015) turut menyenaraikan asas-asas pemikiran dalam toleransi beragama bagi masyarakat Muslim. Pertama, setiap Muslim perlu yakin tentang kemuliaan diri manusia tanpa mengira agama, bangsa dan warna kulit. Kedua, setiap Muslim harus yakin bahawa perbezaan manusia dalam menganuti sesuatu agama itu adalah dengan kehendak Allah SWT yang telah memberikan kebebasan kepada makhluknya dalam memilih setiap apa yang dilakukan dan ditinggalkannya. Ketiga, seorang Muslim tidak pernah diperintahkan untuk mengadili orang kafir atas kekafirannya atau menjatuhkan pembalasan ke atas orang-orang yang sesat kerana kesesatannya. Ini kerana hal ini bukan urusannya, dan masanya bukan di dunia. Tetapi pengadilan buat mereka adalah urusan Allah SWT di hari pembalasan kelak. Keempat, seorang Muslim harus percaya bahawa Allah SWT menyuruh hamba-hambanya bersikap adil, mencintai keadilan, menyeru kepada nilai-nilai akhlak yang mulia walaupun ia bersama dengan orang-orang musyrikin dan bencikan kezaliman. Pembalasan harus dilaksanakan ke atas orang yang zalim walaupun kezaliman itu datangnya dari seorang Muslim.

Daripada huraian tentang definisi-definisi yang dijelaskan ini penyelidik dapat menyimpulkan bahawa toleransi adalah sikap atau tingkahlaku individu dari segi dalaman atau luaran. Toleransi dari segi dalaman seperti persepsi, prejudis dan sterotaip tidak dapat dilihat dengan mata kasar, namun ia boleh berubah dan ditunjukkan melalui tingkahlaku. Toleransi beragama pula boleh diertikan sebagai sikap atau tingkahlaku yang bersedia untuk menghormati dan membenarkan penganut agama lain mengamalkan agama masing-masing tanpa sebarang halangan selagi mana tidak menyentuh sensitiviti agama lain dan tidak melanggar batas syariat yang ditetapkan agama.

#### ISU-ISU SEMASA TOLERANSI BERAGAMA

Kajian-kajian lepas banyak mengkaji tentang toleransi beragama, terutama di negara-negara yang mempunyai penganut pelbagai agama. Jika di negara-negara barat, sikap toleransi beragama sering dikaitkan dengan persepsi dan penerimaan masyarakat barat terhadap penganut yang beragama

Islam. Antara isu yang menimbulkan toleransi beragama adalah seperti diskriminasi terhadap etnik atau penganut agama minoriti seperti di Myanmar (Intan Suria Hamzah et al. 2016; Mohd Kamal Omar et al. 2016), pemakaian tudung, pembinaan masjid, kewujudan kelas-kelas agama Islam dan mewujudkan cuti umum bagi masyarakat beragama Islam (Gelb & Longacre 2012; Van Der Noll 2014).

Manakala, di Malaysia pula antara isu-isu yang melibatkan toleransi antara agama adalah isu pelaksanaan hukum hudud, penggunaan kalimah Allah oleh penganut agama Kristian, isu pasangan remaja Alvin dan Vivian yang menghina agama Islam, isu kepala babi di dalam masjid Kuala Lumpur, isu perarakan kepala lembu di Selangor, isu Lina Joy atau Azlina Jailani dan sebagainya (Mustafa Kamal Amat Misra & Jaffary Awang 2012; Wan Zulkifli Wan Hassan et al. 2013; Karmini 2013; Mohd Roslan Mohd Nor 2011; Rahimin Affandi Abd. Rahim et al. 2011; Tan & Lee 2008).

Pada tahun 2006, Malaysia digemparkan dengan isu Azlina Jailani atau Lina Joy, yang merupakan seorang gadis Melayu dan beragama Islam yang taat dalam menjalani kewajipan terhadap Ilahi (Kalthum Omar 2007). Namun, pada tahun 1990, beliau telah murtad dan menjadi penganut agama Kristian. Pada tahun 1999, beliau telah berjaya menukar nama barunya dalam kad pengenalan diri tetapi pada ruangan agama masih terdapat perkataan “Islam”. Hal ini menyebabkan beliau memfailkan kes ini ke Mahkamah Tinggi untuk membuang perkataan “Islam” pada kad pengenalan diri. Keadaan ini menimbulkan kontroversi apabila kes ini perlu melalui Mahkamah Syariah kerana ia melibatkan agama Islam dan perlu menerima pengiktirafan daripada Mahkamah Syariah terlebih dahulu (Tan & Lee 2008). Islam memandang serius gejala murtad kerana ia merupakan jenayah akidah (Hizbut Tahrir 2007). Islam meletakkan hukuman bunuh bagi jenayah murtad, sebagaimana hadis Riwayat Bukhari dan Ikrimah iaitu “Sesiapa yang meninggalkan agamanya (Islam), maka bunuhlah”. Hadis Riwayat Imam Daruquthni dan Al Baihaqi dari Jabir iaitu “Bahawa Ummi Marwan telah murtad, kemudian Nabi SAW memerintah agar dipujuk memeluk Islam kembali. Sabda Baginda SAW: ‘Jika bertaubat (biarkan hidup), jika tidak maka dia harus dibunuh’”. Berbalik kepada kes Lina Joy ini akhirnya beliau menyembunyikan diri disebabkan oleh ada ancaman untuk membunuh beliau (Tan & Lee 2008).

Isu penggunaan kalimah “Allah” pula adalah isu yang tercetus berpunca daripada permohonan untuk menggunakan kalimah “Allah” oleh pihak akhbar Herald (Wan Zulkifli Wan Hassan et al. 2013; Mustafa Kamal Amat Misra & Jaffary Awang 2012; Mohd Roslan Mohd Nor 2011). Rentetan daripada permohonan penggunaan kalimah “Allah” ini, ia telah membangkitkan bantahan kebanyakan umat Islam. Menurut mereka, maksud “Allah” adalah terjemahan daripada perkataan *God* yang terkandung dalam kitab Bible mereka. Menurut terjemahan mereka juga, bagi perkataan Tuhan adalah terjemahan daripada perkataan *Lord*. Bagi umat Islam, kalimah “Allah” adalah suci dan tidak boleh dicemari dengan digunakan sewenang-wenangnya. Penggunaan kalimah “Allah” oleh masyarakat bukan Islam mampu mengelirukan umat Islam dan mengundang fahaman-fahaman Islam yang sesat dan menyeleweng. Namun, terdapat juga segelintir umat Islam yang membenarkannya dengan syarat dan batasan tertentu. Bagi golongan yang membenarkan kalimah ini beranggapan bahawa perkataan “Allah” adalah perkataan yang digunakan oleh orang Arab tidak kira yang beragama Kristian, Yahudi atau penyembah berhala sejak dahulu lagi.

Seterusnya, isu yang membangkitkan kemarahan umat Islam adalah isu pasangan remaja Alvin dan Vivian yang telah mempersendakan dan menghina umat Islam pada bulan Ramadan dengan gambar mereka yang disertakan dengan ucapan “*Selamat berbuka puasa {dengan Bah Kuh Teh...wangi, enak, menyelerakan!}*”. Bah Kuh Teh merupakan sejenis hidangan sup daging rusuk (terutamanya babi). Tidak cukup dengan itu, pasangan remaja ini juga seringkali dilihat mempersendakan umat Islam melalui laman sosialnya dengan perkataan-perkataan yang berbentuk mengejek dan menghina umat Islam. Ia jelas menggambarkan perasaan tidak puas hati remaja ini dengan umat Islam di Malaysia.

Hasil daripada ulasan kajian-kajian ini dan isu-isu yang berbangkit, penyelidik dapat menyimpulkan bahawa kajian toleransi beragama yang menilai tentang sikap, persepsi, kesediaan, pengalaman, tingkahlaku dan ciri-ciri personaliti perlu dijalankan bagi menambahbaik kajian-kajian yang telah sedia ada dan mengenal pasti konstruk-konstruk ini dalam diri belia di Malaysia. Ciri-ciri personaliti perlu dikaji kerana ia dilihat berkait rapat dengan tingkahlaku yang terjadi.

## SOROTAN KAJIAN LEPAS MODEL TOLERANSI BERAGAMA

Model merupakan satu gambaran simbolik mengenai sesuatu fenomena yang dipersembahkan dalam bentuk rajah (Sabitha Marican 2005). Sesuatu model memberi tumpuan kepada struktur atau kandungan dalam sesuatu fenomena atau konsep dan perkaitan antaranya. Pembentukan model dalam kajian ini merujuk kepada istilah yang digunakan dalam mengukur kesepadanan model yang dibangunkan dengan menggunakan analisis *Structural Equation Modeling* (SEM). SEM menggunakan kaedah menguji model untuk menyelidik hubungan sebab-akibat antara sekumpulan pembolehubah dalam kajian (Chua Yan Piaw 2009). Menurut Schumacker & Lomax (2004), SEM digunakan untuk menggambarkan perhubungan di antara pembolehubah yang diperhatikan, dengan matlamat asas yang sama iaitu menguji model teoritikal yang dihipotesiskan oleh penyelidik. SEM turut digunakan untuk mengetahui konstruk bagi setiap pembolehubah dan kaitan antara setiap konstruk.

Walaupun toleransi beragama merupakan suatu isu yang subjektif, namun terdapat juga penyelidik dalam dan luar negara yang telah mengukur toleransi beragama dengan menggunakan alat ukur yang dibangunkan oleh mereka sendiri. Antara yang dikenalpasti adalah Ahmad Tarmizi (2010; 2013), Ahmad Tarmizi dan Mohd Mahadee (2006), Ahmad Tarmizi, Sarjit, Zaid et al. (2013), Muhammad Ridhuan Tony et al. (2016) dan Van Der Walt (2014). Selain toleransi beragama, toleransi antara etnik turut diukur oleh Fazilah (2008) dan Fazilah Idris et al. (2008).

Ahmad Tarmizi (2010; 2013) mengukur toleransi beragama dengan membina sendiri lima konstruk iaitu persepsi, sikap, kesediaan, pengalaman dan tingkah laku terhadap toleransi beragama. Setiap konstruk ini terdiri daripada lima item. Kesemua konstruk dan item dibinakan berdasarkan kepada dimensi agama (Smart Ninian 1991) dan melalui hasil penelitian tinjauan literaturnya. Kebolehpercayaan instrumen kajian beliau diuji dengan berpandukan kepada nilai Cronbach alpha. Van Der Walt (2014) pula mengukur toleransi beragama dalam kalangan pelajar dan pendidik berdasarkan teori “*Expectancy filters*” dan “*The radical centre of values*” sebagai panduan untuk membina instrumen kajian. Setiap item dan konstruk dalam soal selidik dipastikan kesahannya. Muhammad Ridhuan Tony et al. (2016) juga telah

mengukur keharmonian sosio-agama menggunakan teknik Fuzzy Delphi. Teknik ini digunakan untuk meninjau dan mengumpul pendapat pakar dalam menentukan item atau sub item bagi kajian yang dijalankan. Hasilnya terdapat 22 indikator dan 53 sub indikator untuk mengukur indeks keharmonian sosio-agama di Malaysia. Antara indikatornya adalah toleransi beragama dan hormat menghormati. Ukuran indeks ini adalah berdasarkan kepada pakar-pakar yang telah lama iaitu 10 hingga 15 tahun terlibat dengan toleransi agama.

Dapat dirumuskan bahawa indikator untuk menentukan tahap toleransi beragama seseorang telah diukur berdasarkan teori dan perbincangan dengan pakar-pakar yang terlibat dengan hubungan antara penganut agama yang berbeza. Namun alat kesahan dan kebolehpercayaan bagi setiap item dan konstruk diragui sebagaimana disebut oleh Saedah (2008) dalam menggunakan teknik Fuzzy Dephi. Kesahan dan kebolehpercayaan soal selidikinya adalah bergantung kepada kompetensi pakar dan ianya sangat subjektif.

### KERANGKA KONSEPTUAL

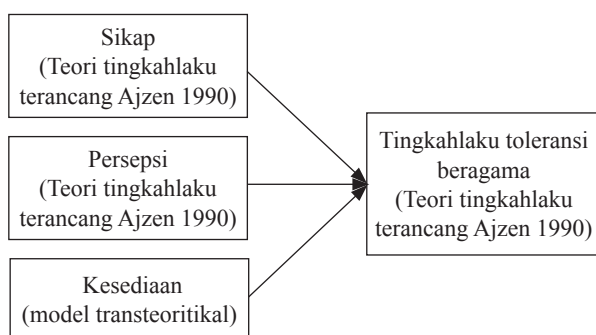

RAJAH 1. Kerangka teori

Berdasarkan kepada kerangka teori yang diolah dari model tingkahlaku terancang (Ajzen 2005) dan model transteoritikal (Prochaska & Diclemente 2005; Prochaska et al. 2009; Prochaska & Norcross 2010) seperti di atas, kerangka konseptual kajian dapat dibentuk seperti dalam gambarajah di bawah.

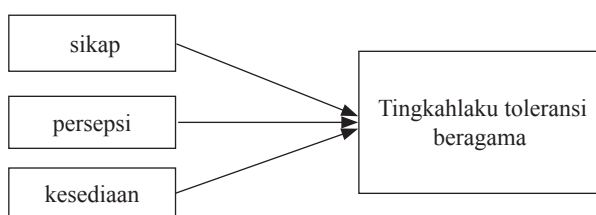

RAJAH 2. Kerangka konseptual kajian

### TUJUAN KAJIAN

Kajian ini dijalankan bertujuan untuk menentukan model toleransi beragama yang sepadan untuk belia pelbagai komuniti agama di Malaysia.

### REKA BENTUK KAJIAN

Kajian yang berekabentuk korelasi dan dijalankan secara keratan rentas ini terdiri daripada 500 orang belia pelbagai kaum di Selangor, Perak, Johor, Melaka dan Negeri Sembilan yang berusia antara 15 hingga 24 tahun. Golongan belia dipilih kerana mereka merupakan pelapis yang akan meneraju negara ini di masa akan datang. Berdasarkan taburan penduduk dan ciri-ciri asas demografi (Jabatan Perangkaan Malaysia, 2010), peratusan orang Melayu, Cina dan India di Selangor masing-masing 55.8%, 28.6% dan 13.5%. Oleh itu, persampelan berstrata dipilih untuk kajian ini dengan nisbah 5: 3: 2 bagi belia Melayu, Cina dan India. Persampelan ini lebih sesuai digunakan kerana ia lebih mewakili responden dan menjimatkan masa (Newman and McNeil 1998). Instrumen yang digunakan dalam kajian ini telah dibangunkan oleh Ahmad Tarmizi Talib (2010), iaitu soal selidik toleransi sosio-agama. Data bagi kajian ini dianalisis menggunakan perisian SPSS 22.0 dan AMOS 24.0 secara deskriptif dan inferensi. Sebelum data dianalisis, analisis faktor pengesahan (CFA) dan model pengukuran dijalankan bagi menentukan kesahan dan kebolehpercayaan antara item dan konstruk.

### KEBOLEHPERCAYAAN INSTRUMEN

Setelah Ujian rintis dijalankan ke atas 119 orang responden didapati kesemua konstruk mempunyai nilai alpha di atas nilai 6.0, maka tiada item yang perlu dibuang. Ukuran bagi kebolehpercayaan instrumen kajian ditentukan oleh kebolehpercayaan dalaman, kebolehpercayaan konstruk, dan memenuhi nilai *Average Variance Extracted* (AVE). Kebolehpercayaan dalaman adalah nilai Cronbach alpha yang melebihi 0.7 (Zainudin Awang 2012; Hair et al 2010).

### CFA MODEL TOLERANSI BERAGAMA

Ukuran toleransi beragama terdiri daripada konstruk sikap, persepsi, kesediaan dan tingkahlaku. Setiap konstruk mengandungi lima item. Item demi item dibuang, iaitu item A31, A61, A52, A51, A65, A41, A42 dan A32.

JADUAL 1. Indeks padanan konstruk toleransi beragama

Indeks padanan	Model pengukuran awal (n=500)	Model pengukuran yang dimodifikasi (n=500)	Nilai yang disyorkan	Sumber
X <sup>2</sup> /df	8.430	4.443	≤ 5.00	Hair <i>et al.</i> (2006); Kline (2005)
CFI	0.806	0.950	≥ 9.00	Kline 2005; Hair <i>et al.</i> (2006)
GFI	0.708	0.936	≥ 9.00	Kline (2005); Hair <i>et al.</i> (2006)
RMSEA	0.122	0.083	≤ 0.08	Browne dan Cudeck (1993); Hair <i>et al.</i> (2006); Kline (2005)

JADUAL 2. Keputusan CFA untuk pengukuran model toleransi beragama

Konstruk	Item	Factor loading	Kebolehpercayaan konstruk (CR)	Purata Varians dipetik (AVE)
Persepsi	A33	0.752	0.865	0.683
	A34	0.892		
	A35	0.829		
Sikap	A43	0.623	0.759	0.514
	A44	0.778		
	A45	0.740		
Tingkhilaku	A62	0.614	0.842	0.645
	A63	0.890		
	A64	0.875		

Jadual di atas menunjukkan indeks padanan keputusan model pengukuran awal dan setelah dimodifikasi bagi konstruk toleransi beragama.

HASIL KAJIAN DAN PERBINCANGAN

Hasil daripada analisis *Structural Equation Modeling* (SEM), didapati konstruk yang sah dan boleh digunakan adalah konstruk sikap, persepsi dan tingkhilaku terhadap toleransi beragama. Model toleransi beragama bagi kajian ini tidak mencapai indeks kesepadanan yang telah ditetapkan. Namun, setelah konstruk kesediaan dan beberapa item dibuang, barulah indeks kesepadanan dapat dicapai. Hanya tiga konstruk iaitu konstruk persepsi, sikap dan tingkhilaku yang didalam setiap konstruk terdiri daripada tiga item yang sepadan dengan data belia pelbagai komuniti di Malaysia. Model yang sepadan adalah seperti Rajah 2.

Secara keseluruhan keputusan analisis model persamaan berstruktur menunjukkan bahawa nilai *R Squared Correlation* (R<sup>2</sup>) dalam pembolehubah tingkhilaku yang diramalkan oleh dua pembolehubah iaitu persepsi dan sikap adalah 0.41. Ini bermakna hanya 41% sumbangan yang disumbangkan oleh semua peramal iaitu persepsi dan sikap dalam model

ini. Bermakna, 59% lagi tidak dapat diramalkan melalui kajian ini.

Jadual 3 menunjukkan sumbangan faktor-faktor peramal yang terdiri daripada sikap dan persepsi terhadap tingkhilaku toleransi beragama. Sikap ( $\beta = .749, t = 8.289, p = .000; p < .05$ ) dan persepsi ( $\beta = -.249, t = -3.953, p = .000; p < .05$ ) merupakan peramal yang menyumbang secara signifikan terhadap tingkhilaku toleransi beragama.

Setelah dianalisis ternyata model yang dicadangkan ini adalah model toleransi beragama

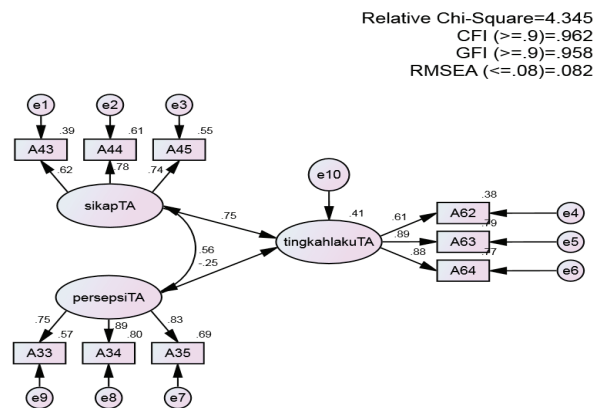

RAJAH 3. Model struktur toleransi beragama yang sepadan

JADUAL 3. Pekali koefisien bagi laluan dalam SEM faktor sikap dan persepsi kepada tingkahlaku

Laluan	piawai	Ralat piawai	T	P	Keputusan signifikan
Tingkahlaku <-- persepsi	-.249	.056	-3.953	.000	Signifikan
Tingkahlaku <-- sikap	.749	.097	8.289	.000	Signifikan

Nota: B = beta piawai (standardized regression weight)

\*\*\* = signifikan pada aras < .001

yang sepadan setelah beberapa konstruk dan item terpaksa dibuang. Ahmad Tarmizi Talib (2010) telah mencadangkan ukuran bagi toleransi beragama terdiri daripada elemen persepsi, sikap, kesediaan, pengalaman dan tingkahlaku toleransi beragama. Namun, setelah analisis faktor pengesahan menggunakan perisian AMOS dijalankan akhirnya model kajian toleransi beragama ini dapat dibentuk. Model toleransi beragama yang sepadan adalah pembolehubah bebas atau *exogenous* terdiri daripada konstruk sikap dan persepsi. Sikap dan persepsi masing-masing terdiri daripada tiga item. Manakala tingkahlaku sebagai pembolehubah bersandar atau disebut sebagai *endogenous*. Item bagi konstruk tingkahlaku terdiri daripada tiga item. Ini bermakna, walaupun banyak konstruk dan item yang telah dicadangkan berdasarkan kajian-kajian lepas, namun jika perkaitan antara setiap item atau konstruk terlalu tinggi atau antara item itu memberi maksud yang sama maka item tersebut tidak boleh digunakan. Hanya item dan konstruk yang membawa kepada menjawab persoalan dan bukan soalan yang diulang-ulang atau membawa maksud yang sama yang akan digunakan sebagai model kajian yang sepadan.

Hasil dapatan ini mampu menyokong Hodgetts (1991) dan Mahmood Nazar Mohamed (2014) yang menyatakan bahawa antara komponen dalam mengkaji tingkahlaku adalah persepsi dan sikap. Hasil dari pembentukan model toleransi beragama ini, item-item yang sepadan bagi konstruk persepsi, sikap dan tingkahlaku terhadap toleransi beragama adalah seperti berikut:

- A13. Semua orang perlu berkongsi nilai baik dan mulia yang terdapat dalam semua agama.
- A14. Setiap penganut agama perlu bersikap toleransi terhadap mereka yang beragama lain.
- A15. Semua orang mesti menghormati anutan/amalan agama orang lain.
- A23. Perayaan keagamaan yang dianjurkan oleh kenalan yang berbeza agama wajar dihadiri.

- A24. Majlis perkahwinan kenalan yang berbeza agama wajar dihadiri.
- A25. Anda wajar memberi penghormatan terakhir kepada kenalan yang berbeza agama yang meninggal dunia.
- A42. Anda gembira mempunyai jiran daripada penganut agama lain.
- A43. Anda sentiasa menghadiri majlis rumah terbuka perayaan keagamaan yang dianjurkan oleh kenalan yang berbeza agama.
- A44. Saya sentiasa menghadiri majlis perkahwinan yang dianjurkan oleh kenalan yang berbeza agama.

## IMPLIKASI

Implikasi utama daripada kajian ini menunjukkan bahawa Teori Toleransi beragama Yusof Al-Qardhawi dan Teori Tingkah laku Terancang Ajzen dapat diaplikasikan dalam golongan belia di negara yang terdiri daripada masyarakat pelbagai agama seperti di Malaysia ini. Tahap-tahap toleransi beragama yang dijelaskan oleh Yusof Al-Qardhawi dapat menjadi petunjuk dalam menentukan di tahap mana toleransi beragama golongan belia kajian ini. Toleransi beragama menurut Yusuf Al-Qaradhawi (2015) mempunyai tiga peringkat. Peringkat pertama adalah peringkat toleransi yang paling rendah iaitu membiarkan penganut agama lain bebas beragama dan memilih kepercayaannya sendiri. Kita tidak memaksanya menganuti agama ataupun mazhab kita. Namun begitu, kita tidak membenarkannya bebas melaksanakan kewajipan yang telah ditetapkan oleh akidahnya sendiri dan tidak membenarkannya meninggalkan apa sahaja yang dipercayainya haram jika ia melakukannya. Peringkat kedua pula adalah peringkat toleransi pada tahap sederhana. Pada peringkat ini penganut agama lain diberikan hak untuk menganut apa saja agama dan mazhab yang disukainya dan kita tidak memaksanya untuk meninggalkan sesuatu yang dipercayainya wajib atau melakukan sesuatu

yang dipercayainya haram. Peringkat ketiga adalah peringkat toleransi yang tertinggi iaitu kita tidak melarang orang yang berlainan agama dengan kita melakukan apa saja yang dipercayainya halal di sisi agama dan mazhab mereka, walaupun kita percaya bahawa perkara itu adalah haram menurut agama dan mazhab kita.

Teori Tingkah laku Terancang juga sesuai untuk mengkaji fenomena toleransi beragama di Malaysia dengan menggunakan pembolehkan-pembolehkan sikap dan persepsi sebagai faktor tingkah laku toleransi beragama. Ini menunjukkan dalam tingkah laku toleransi beragama belia di Malaysia, sikap dan persepsi merupakan faktor penyumbang. Untuk meningkatkan tingkah laku toleransi beragama belia, sikap dan persepsi yang positif perlu diterapkan dalam diri mereka.

Kajian ini juga menunjukkan faktor pendidikan, penglibatan dalam persatuan pelbagai kaum dan menghubungi rakan kaum lain memberi pengaruh dalam hubungan antara persepsi dan tingkah laku. Semakin tinggi tahap pendidikan seseorang, semakin tinggi tahap toleransi beragama mereka. Ini kerana, tahap pendidikan yang tinggi mendedahkan belia kepada interaksi dengan kaum dan penganut agama yang berbeza. Justeru, implikasi kepada belia adalah perlunya pengetahuan tentang pantang larang dan adat resam serta budaya etnik dan penganut agama lain untuk mengelakkan berlakunya konflik yang meibatkan perbezaan agama dan etnik. Belia negara ini perlu melibatkan diri dengan pelbagai kelab atau persatuan yang terdiri daripada etnik atau penganut agama yang pelbagai dan menjalin hubungan yang baik sesama mereka. Ini kerana semakin tinggi interaksi dan hubungan antara etnik atau penganut agama di Malaysia, semakin tinggi toleransi beragama dalam kalangan masyarakat belia Malaysia. Golongan belia terutama belia peringkat awal perlu didedahkan dengan semangat berpasukan, berkerjasama dalam kumpulan yang melibatkan pelbagai etnik dan penganut dan semangat kenegaraan yang tinggi. Sentimen perkauman atau keagamaan perlu dikurangkan dan digantikan dengan semangat kenegaraan. Setiap belia perlu ditanamkan sifat cintakan negara dan rakyat Malaysia. Dialog toleransi antara agama yang berbeza wajar diwujudkan dalam kalangan belia yang membincangkan tentang perasaan tidak puas hati antara penganut agama lain agar perasaan tidak puas hati ini tidak dibiarkan terpendam terlalu lama hingga mencetuskan situasi yang tidak diduga. Dialog antara agama penting sebagaimana kajian

yang dijalankan oleh Azarudin, Azman dan Wahairi (2018) iaitu dialog penting bagi orang muslim dan bukan muslim untuk saling memahami dan menghargai agama lain.

Implikasi kajian ini kepada pihak yang terlibat seperti Jabatan Perpaduan dan Integrasi Nasional (JPNIN), Jabatan Kemajuan Islam Malaysia (JAKIM), Institut Kefahaman Islam Malaysia (IKIM), Majlis Belia Malaysia (MBM), Global Peace Foundation (GPF), Jawatankuasa Mempromosikan Persefahaman dan Keharmonian Antara Penganut Agama (JKMPKA) dan persatuan-persatuan agama di Malaysia diharap dapat sedikit sebanyak memberi maklumat dalam merangka program-program yang sesuai untuk golongan belia pelbagai agama di negara ini.

Akhir sekali, implikasi daripada kajian ini kepada penyelidik-penyelidik akan datang diharapkan dapat dijadikan sebagai bahan tambahan untuk menjalankan penyelidikan dalam bidang peradaban Islam yang berlatarbelakangkan penyelidikan dalam sains sosial dengan menggunakan pendekatan kuantitatif serta berkaitan dengan tingkah laku toleransi beragama.

## CADANGAN

Cadangan untuk penyelidik-penyelidik akan datang adalah seperti berikut:

1. Mengukur model toleransi beragama dengan menggunakan perisian lain, lokasi yang lebih pelbagai dengan sudut pandang yang berbeza, responden yang lebih pelbagai latar belakang dan jumlah sampel yang lebih besar untuk melihat adakah hasil yang diperolehi hampir sama atau berbeza.
2. Kajian menggunakan kaedah campuran iaitu kualitatif dan kuantitatif juga boleh diaplikasikan agar hasil yang diperolehi lebih tepat.
3. Sumbangan varians kesemua konstruk terhadap tingkahlaku toleransi beragama hanya 41%. Ini bermakna 59% punca-punca yang menyumbang kepada tingkahlaku toleransi beragama kajian ini tidak dapat dikenal pasti. Maka, penyelidik akan datang boleh menyelidik dan mengenal pasti apakah elemen-elemen lain yang menyumbang kepada tingkahlaku toleransi beragama belia di Malaysia.
4. Penyelidik-penyelidik akan datang boleh memasukkan elemen komunikasi atau interaksi dalam membentuk model pengukuran toleransi beragama kerana interaksi dua hala dilihat berkait rapat dengan sikap bertoleransi.



## RUJUKAN

- Ahmad, Fauziah, Ali Salman, Samsudin a. Rahim, Latiffah Pawanteh & Abdul Latiff Ahmad. 2013. Interethnic tolerance among multiethnic youth: Accommodating differences in the construction of social citizenship. *Journal of Asian Pacific Communication* 23(2): 70-85.
- Ahmad Tarmizi Talib. 2010. Socio-Religious Tolerance: Malaysia as a Case Study. Tesis PhD, University of Wales Lampeter.
- \_\_\_\_\_. 2013. Kajian toleransi sosio-agama di Semenanjung Malaysia. *Jurnal Perpaduan*: 138-170.
- Ahmad Tarmizi Talib & Mohd Mahadee Ismail. 2006. *Toleransi Agama: Kajian Kes Di Malaysia*. Laporan Projek Penyelidikan 9.
- Ahmad Tarmizi Talib & Sarjit S. Gill. 2012. Socio-religious tolerance: Exploring the Malaysian experience. *Global Journal of Human Social Science* 12(8): 48-54.
- Ahmad Tarmizi Talib, Sarjit S. Gill, Zaid Ahmad, Jayum A. Jawan & Nur Ayuni Mohd Isa. 2013. Toleransi sosio-agama di Sabah dan Sarawak. *Malaysian Journal of Youth Studies* 9: 83-90.
- Azizan Baharuddin, Zaid Ahmad, Ahmad Tarmizi Talib, Jayum Anak Jawan, Sarjit Singh Darshan Singh, Nurdeng Deuraseh, Ahmad Nasir Mohd Yusoff et al. 2014. *Kajian Isu Dan Cabaran Hubungan Antara Penganut Agama Di Malaysia*. Laporan Projek Penyelidikan IKIM.
- Azarudin Awang, Azman Che Mat & Wahairi Mahmud. 2018. Medium komunikasi intrapersonal dalam dialog antara agama komuniti saudara baru. *Akademika* 88(3): 43-54.
- Berggren, N. & Nilsson, T. 2015. Tolerance in the United States: Does economic freedom transform racial, religious, political and sexual attitudes? *European Journal of Political Economy* 45: 53-70. doi:10.1016/j.ejpoleco.2016.06.001.
- Chua Yan Piaw. 2009. *Statistik Penyelidikan Lanjutan II: Ujian Regresi, Analisis Faktor Dan Analisis SEM*. Shah Alam: McGraw - Hill Education.
- Fazilah, Idris. 2008. The Influence of Individual Attributes on Inter-Ethnic Tolerance Among Early Youth in Selangor. Tesis Ph.D, Universiti Putra Malaysia, Serdang.
- Fazilah Idris, Khairul Anwar Mastor, Azimi Hamzah, Ezhar Tamam, Wong Su Luan & Nur Riza Suradi. 2008. Religious personality and gender differences in the perceived behaviour towards inter-ethnic everyday life among youths. *Pertanika Journal of Social Science and Humanities* 16(2): 141-57.
- Gelb, B. D. and Longacre, T. E. 2012. Acknowledging religious diversity: Opportunities and challenges. *Business Horizons* 55: 509-18. https://doi.org/10.1016/j.bushor.2012.06.001.
- Gielsing, M., Thijs, J. & Verkuyten, M. 2012. Dutch adolescents' tolerance of practices by Muslim actors: The effect of issue framing. *Youth & Society* 44 (3): 348-65. doi:10.1177/0044118X11402366.
- Hizbut Tahrir. 2007. Antara Kebebasan Agama dan Undang-Undang Murtad. In *Religion Under Siege? Lina Joy, the Islamic State and Freedom of Faith*, edited by Nathaniel Tan and John Lee, 181-88. Kuala Lumpur: Kinibooks.
- Hodgetts, R. M. 1991. *Organizational Behavior Theory and Practice*. New York: Macmillan Publishing Company.
- Intan Suria Hamzah, Muhammad Shamshinor Abdul Azzis, Mohd Azmir Mohd Nizah, Afi Roshezry Abu Bakar, & Sity Daud. 2016. Migrasi Dan Ancaman Keselamatan Malaysia: Analisa Terhadap Etnik Rohingya. *Prosiding Persidangan Pemantapan Citra Kenegaraan 4 (COSNA 4)*: 229-238.
- Jabatan Perangkaan Malaysia. 2011. *Taburan Penduduk Dan Ciri-Ciri Asas Demografi 2010*.
- Jaffary Awang & Yusri Mohamad Ramli. 2011a. Kursus Perbandingan Agama Dan Hubungannya Dengan Sikap Toleransi Beragama Di Kalangan Pelajar Jabatan Usuluddin Dan Falsafah. In *Kongres Pengajaran & Pembelajaran UKM 2011*. 1-16.
- Kalthum Omar. 2007. Sokongan Amat Dihargai. In *Religion Under Siege? Lina Joy, the Islamic State and Freedom of Faith*, edited by Nathaniel Tan and John Lee, 36-37. Kuala Lumpur: Kinibooks.
- Karmini, A. N. 2013. Framing Moral Panic: A Comparative Analysis of the Alvin & Vivien Sex Blog Coverage by The Star and MalaysiaKini. *Asian Media Information and Communication* 2013.
- \_\_\_\_\_. 2011b. Social Impact of Interfaith Dialogue on Religious Toleration among Malaysian University Students. In *Humanities & Social Science 2011 (HSS-2011)*. Lviv, Ukraine: Polytechnic National University Institutional. http://ena.lp.edu.ua.
- Khadijah Mohd Khambali @ Hambali & Mohd Herzali Mohd Haled. 2008. Toleransi beragama dan amalannya di Malaysia: Rujukan kepada Artikel 11 Perlembagaan Persekutuan Malaysia. *Jurnal Usuluddin* 27: 81-92.
- Khadijah Muda. 2015. Experience Towards Religious Tolerance: A Preliminary Study in Selangor. In *6th International Symposium on Islam, Civilization and Science (ISICAS 2015)*. Bangi, Selangor: Institut Islam Hadhari, UKM.
- Khadijah Muda, Khairul Anwar Mastor & Fazilah Idris. 2015. Perkaitan Antara Amalan Dalam Hubungan Etnik Dan Toleransi Agama: Tinjauan Awal Di Selangor. In *Seminar on Government and Civilisation II (SOGOCI II) - Managing Politics and Religious Differences in Malaysia*.
- Mahmood Nazar Mohamed. 2014. *Pengantar Psikologi Satu Pengenalan Asas Kepada Jiwa Dan Tingkah*

- Laku Manusia*. Kuala Lumpur: Dewan Bahasa dan Pustaka.
- Mohd Arip Kasmo, Abur Hamdi Usman, Mohamad Taha, Ahmad Rafizi Salleh & Jamsari Alias. 2015. Religious tolerance in Malaysia: A comparative study between the different religious groups. *Review of European Studies* 7 (3): 184-91. doi:10.5539/res.v7n3p184.
- Mohd Kamal Omar, Bakri Bin Mat, and Zarina Othman. 2016. Isu pelarian Rohingya dan keselamatan insan. *Prosiding Persidangan Pemantapan Citra Kenegaraan 4 (COSNA 4)*: 332-43.
- Mohd Roslan Mohd Nor. 2011. Religious tolerance in Malaysia: An overview. *Middle East Journal of Scientific Research* 9(1): 23-27
- Mu'alim, Jaffary Awang & Ibrahim Abu Bakar. 2015. Toleransi beragama dan hubungannya dengan amalan pela gandong dalam kalangan Muslim dan Kristian di Ambon. *Al-Hikmah* 7(1): 3-16.
- Muhammad Ridhuan Tony Lim Abdullah, M Nuri A-Amin, Atifah Yusoff, Azizan Baharuddin, Faizal Abdul Khir & Ahmad Tarmizi Talib. 2016. Socio-religious harmony index instrument indicators for Malaysia. *Jurnal Al-Tamaddun* 11(2): 29-44.
- Mustafa Kamal Amat Misra dan Jaffary Awang. 2012. Persepsi wanita Buddha dan wanita Muslim terhadap dialog agama: kajian di Kuala Lumpur. *Jurnal Al-Hikmah* 4: 131-47.
- Mutsalim Khareng & Jaffary Awang. 2014. Toleransi Beragama & Implikasinya Dalam Kalangan Mahasiswa/I Muslim Dan Buddha Di Prince of Songkhla University. *Journal of Islamic and Arabic Education* 5(2): 1-14.
- Newman, I. & K. McNeil. 1998. *Conducting Survey Research in the Social Sciences*. Maryland: University Press of America.
- Noll, Jolanda Van Der. 2014. Religious Toleration of Muslims in the German Public Sphere. *International Journal of Intercultural Relations* 38: 60-74. <https://doi.org/10.1016/j.ijintrel.2013.01.001>.
- Nur Farhana Abdul Rahman & Khadijah Mohd Khambali@Hambali. 2013. Religious Tolerance in Malaysia : Problems and Challenges. *International Journal of Islamic Thought* 3: 81-91.
- Prochaska, J. O. & C. C. Diclemente. 2005. The Transtheoretical Approach. In *Handbook of Psychotherapy Integration (2nd Eds)*, 147-71. New York: Oxford University Press.
- Prochaska, J. O., S. Johnson & P. Lee. 2009. The Transtheoretical Model of Behavior Change. In *The Handbook of Health Behavior Change (3rd Ed)*. New York: Springer.
- Prochaska, J. O. & J. C. Norcross. 2010. *Systems of Psychotherapy: A Transtheoretical Analysis (7th Ed.)*. Belmont, CA: Brooks/Cole-Cengage.
- Rahimin Affandi Abd. Rahim, Mohd Anuar Ramli, Paizah Ismail, and Nor Hayati Mohd Dahlal. 2011. Dialog Antara Agama: Realiti Dan Prospek Di Malaysia. *Kajian Malaysia* 29(2): 91-110.
- Sabitha Marican. 2005. *Kaedah Penyelidikan Sains Sosial*. Prentice Hall/Pearson Malaysia.
- Saedah Siraj. 2008. *Kurikulum Masa Depan*. Kuala Lumpur: Universiti Malaya.
- Schumacker, R.E. & R.G. Lomax. 2004. *A Beginner's Guide to Structural Equation Modeling (2nd Ed.)*. Mahwah, NJ: Lawrence Erlbaum Associates, Inc.
- Tan, Nathaniel, and John Lee, eds. 2008. *Religion Under Siege? Lina Joy, the Islamic State and Freedom of Faith. Religion Under Siege? Lina Joy, the Islamic State and Freedom of Faith*. Kuala Lumpur: Kinibooks.
- Van Der Walt, Johannes L. 2014. *Measuring Religious Tolerance in Education*. Republic of South Africa.
- Van Der Walt, Johannes L. 2016. Religious Tolerance and Intolerance: 'Engravings' on the Soul. *In Die Skriflig* 50(1): 1-8.
- Wan Zulkifli Wan Hassan, Nazri Muslim, and Jamsari Alias. 2013. Pluralisme Agama Di Malaysia: Antara Prinsip Dan Toleransi. *Jurnal Pengajian Umum Asia Tenggara* 14: 51-77.
- Yusuf Al-Qaradhawi. 2015. *Fatwa Kontemporari Jilid 2, Siri 4 (Perubatan Dan Politik)*. Batu Caves, Selangor: PTS Publishing House Sdn Bhd.

Fazilah Idris  
 Pusat Citra  
 Universiti Kebangsaan Malaysia  
 43600 UKM Bangi  
 Selangor  
 Malaysia  
 Email: fazilah@ukm.edu.my

Khadijah Muda (corresponding author)  
 Pusat Pengajian Teras & Fakulti Kepimpinan dan Pengurusan,  
 Universiti Sains Islam Malaysia  
 Malaysia  
 Email: khadijahmuda@usim.com.my

Khairul Anwar Mastor  
 Pusat Citra  
 Universiti Kebangsaan Malaysia  
 43600 UKM Bangi  
 Selangor  
 Malaysia  
 Email: kam2000@ukm.edu.my

Received: 10 April 2018  
 Accepted: 20 May 2019